

### FLANSCHWAGEN LW-EL

Verschiedene Beschichtungsvarianten auf Anfrage.

Details zu den Schienen siehe Seite 63.

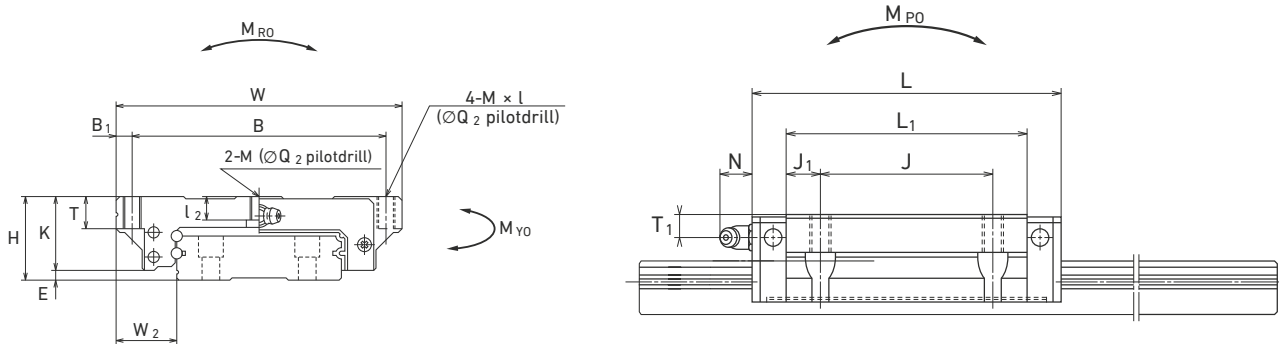

Artikel	H	W	L	B	J	E	W2	B1	l1	J1	K	T	M×L	Q2	Schmie- ranschluß	T1	N	Tragzahlen		Momente			Länge 2×K1
																		dyn. (C)	stat. (C <sub>0</sub> )	M <sub>RO</sub>	M <sub>PO</sub>	M <sub>VO</sub>	
[mm]													[N]		[Nm]			[mm]					
LAW17EL	17	60	51,4	53	26	2,5	13,5	3,5	3,2	4,5	14,5	6	M4×6	3,3	Ø3	4	3	5600	11300	135	44	37	61,6
LAW21EL	21	68	58,8	60	29	3	15,5	4	3,7	6	18	8	M5×8	4,4	M6×0,75	4,5	11	6450	13900	185	66	55	71,4
LAW27EL	27	80	74	70	40	4	19	5	6	8	23	10	M6×10	5,3	M6×0,75	6	11	12800	26900	400	171	143	86,6
LAW35EL	35	120	108	107	60	4	25,5	6,5	9	12	31	14	M8×14	6,8	M6×0,75	8	11	33000	66500	1690	645	545	123
LAW50EL	50	162	140,6	144	80	4,5	36	9	14	14	45,5	18	M10×18	8,6	Rc 1/8	14	14	61500	117000	3900	1530	1280	155,6

**LAW** - **35** - **EL** - **Z** - **K**

**BAUGRÖSSE**

**VORSPANNUNG**  
**Z** leichte Vorspannung  
**H** mittlere Vorspannung  
 Weitere Vorspannungen auf Anfrage

**ZUBEHÖRCODE**  
**ohne** Standard  
**K** mit K1-Schmiersystem