

PRODUKTINFO

Die Führungsrohre der **Doppelrohr-Verstelleinheiten VD2D** bestehen aus verchromten Stahl- bzw. aus geschliffenen Edelstahl-Präzisionsrohren. Die Endelemente aus Aluminium verbinden die Rohre und bilden mit den Schlitten eine solide Linearführung. Die mittig durchgehende, beidseitig kugelgelagerte Spindel besteht aus einem links- und einem rechtssteigenden Teil. Die gleitgeführten Doppelschlitten bewegen sich mittels der dort integrierten Spindelmuttern gegenläufig linear entlang des Spindelsteigung.

Doppelrohr-Lineareinheiten weisen eine hohe Torsionssteifigkeit auf und können mit hohen Gewichten bzw. Drehmomenten belastet werden. Durch den Doppelschlitten wird die Last auf vier Führungspunkte verteilt, wodurch die Belastung weiter erhöht werden kann. Je nach Anforderung wird das zu verstellende Bauteil am Schlitten befestigt – oder der Schlitten ist selbst am Anwendungsort verbaut, so dass sich die komplette Verstelleinheit bewegt.

Zubehörteile sind in den Tabellen gelistet und werden bereits bei der Auswahl der Verstelleinheiten berücksichtigt. Das stellt sicher, dass beispielsweise die Längen der Zapfen z_1 und z_2 zum Anbau des Zubehörs passen. Das Zubehör gehört nicht zum Lieferumfang der Verstelleinheiten.

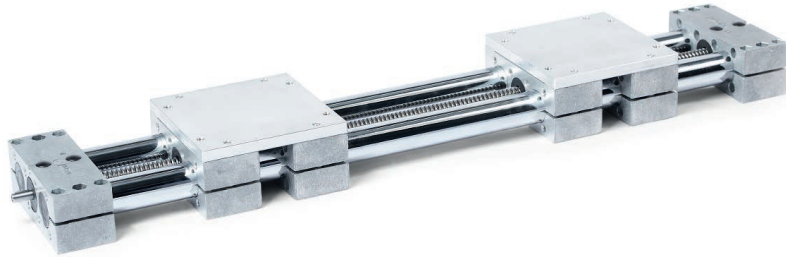

RoHS konformes Produkt

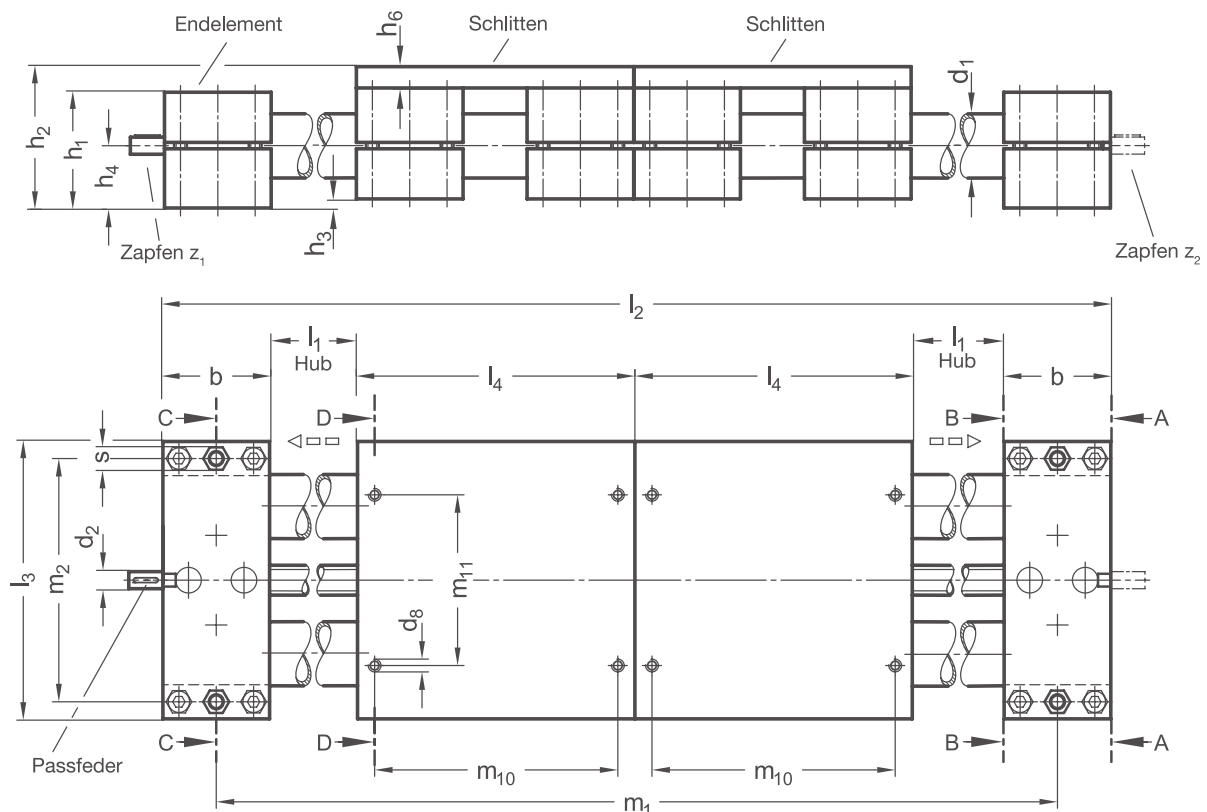

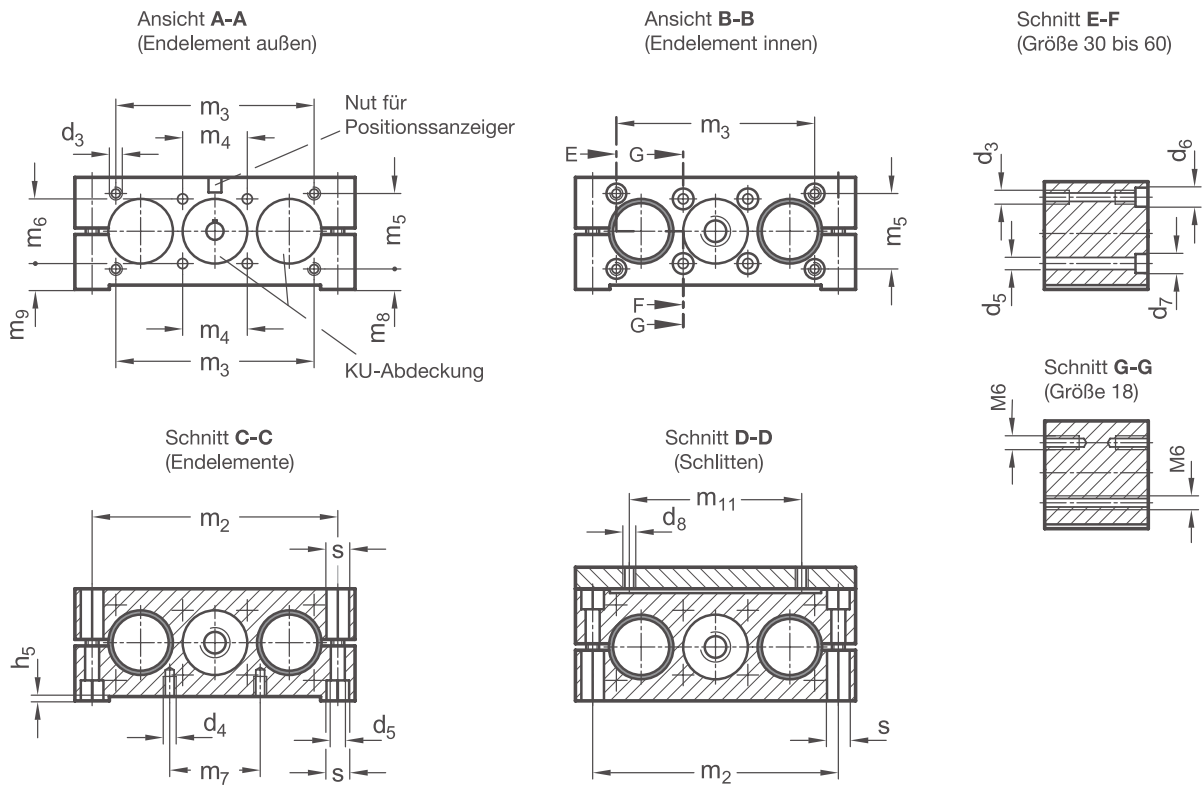

d_1	Hub l_1	b	d_2	d_3^*	d_4^{**}	d_5	d_6	für Schrauben DIN 912	d_7	für Schrauben DIN 912	d_8	h_1	h_2	h_3	h_4
18	...400	28	6	-	M 5	5,3	-	-	-	-	M 5	28	37	1	14,5
30	...750	50	8	M 6	M 6	6,5	9	M 5	10,5	M 6	M 6	52	64	2	27
40	...1100	60	12	M 8	M 8	8,5	13,5	M 6	13,5	M 8	M 8	60	75	3	31,5
50	...1165	72	12	M 10	M 8	8,5	13,5	M 8	13,5	M 8	M 8	72	92	4	38
60	...1170	80	14	M 10	M 10	10,5	13,5	M 8	16,5	M 10	M 10	86	106	4	45

d_1	h_5	h_6	l_2	l_3	l_4	m_1	m_2	m_3	m_4	m_5	m_6	m_7	m_8
18	0,75	8	$2xb+2xl_4+2xl_1$	81	81	$b+2xl_4+2xl_1$	68	-	20	-	20	18	-
30	0,85	10	$2xb+2xl_4+2xl_1$	130	130	$b+2xl_4+2xl_1$	114	92	30	35	30	42	9,5
40	1,05	12	$2xb+2xl_4+2xl_1$	180	180	$b+2xl_4+2xl_1$	160	132	39	38	39	62	12,5
50	1,2	16	$2xb+2xl_4+2xl_1$	206	206	$b+2xl_4+2xl_1$	184	150	46	50	46	62	13
60	1,35	16	$2xb+2xl_4+2xl_1$	240	240	$b+2xl_4+2xl_1$	216	185	55	60	55	74	14

d_1	m_9	m_{10}	m_{11}	s	Passfeder DIN 6885	Zubehör:				
						Drehmomentstütze	Klemmplatte	Positionsanzeiger	Handrad	
18	4,5	68	52	8	A2x2x12	VZDD	-	VZPM	-	VZH
30	12	114	80	10	A2x2x12	-	VZK	VZPM (nur für Hub \leq 1000 mm)	VZPE	VZH
40	12	160	120	13	A4x4x12	-	VZK	VZPM	VZPE	VZH
50	15	184	134	13	A4x4x12	-	VZK	VZPM	VZPE	VZH
60	16,5	216	160	17	A5x5x16	-	VZK	VZPM (nur für Trapezgewinde)	VZPE	VZH

* nutzbare Gewindetiefe beidseitig min. $2 \times d_3$ ** nutzbare Gewindetiefe min. $1,5 \times d_3$

Werkstoff
W

ST	Aluminium - Stahl • Führungsrohre: Stahl verchromt • Endelemente / Schlitten: Aluminium blank, Konstruktionsflächen: bearbeitet • Trapez- / Feingewindespindel: Stahl, kugellagert	STS	Aluminium - Stahl • Führungsrohre: Stahl verchromt • Endelemente / Schlitten: Aluminium pulverbeschichtet, Schwarz RAL 9005, Konstruktionsflächen: bearbeitet blank • Trapez- / Feingewindespindel: Stahl, kugellagert
ED	Aluminium - Edelstahl • Führungsrohre: Edelstahl, geschliffen 1.4301 • Endelemente / Schlitten: Aluminium blank, Konstruktionsflächen: bearbeitet • Trapez- / Feingewindespindel: Edelstahl 1.4305, kugellagert	EDS	Aluminium - Edelstahl • Führungsrohre: Edelstahl, geschliffen 1.4301 • Endelemente / Schlitten: Aluminium pulverbeschichtet, Schwarz RAL 9005, Konstruktionsflächen: bearbeitet blank • Trapez- / Feingewindespindel: Edelstahl 1.4305, kugellagert

Steigungsrichtung Spindel
r

RH	Rechtsgewinde
LH	Linksgewinde

d_1	Spindel \emptyset	Spindelsteigung p		Zapfendurchmesser d_2	Zapfenlänge B l_5	Zapfenlänge C l_6	Zapfenlänge D l_7	Zapfenlänge E l_8	Zapfenlänge F l_9	Individuelle Zapfenlänge l_{10}
		Trapezgewinde	Feingewinde metrisch							
18	10	3	1	6	16	30	46	-	-	16...46
30	14	4	1	8	16	36	52	31	67	16...67
40	20	4	1	12	17	42	59	32	74	17...74
50	20	4	1	12	18	42	60	33	75	18...75
60	24	5	1,5	14	19	42	61	34	76	19...76

Zapfen
Z₁

B	Zapfen für Handrad	D	Zapfen für Positionsanzeiger und Handrad (Drehmomentstütze für $d_1=18$ erforderlich)	E	Zapfen für Klemmplatte und Handrad (nur für $d_1 \geq 30$)
<p>Zapfenlänge l_5</p>		<p>Zapfenlänge l_7</p>		<p>Zapfenlänge l_8</p>	
F	Zapfen für Klemmplatte, Positionsanzeiger und Handrad (nur für $d_1 \geq 30$)	Gxx	Individuelle Zapfenlänge mit Passfedernut (für xx Werte aus Spalte l_{10} eintragen)	Hxx	Individuelle Zapfenlänge ohne Passfedernut (für xx Werte aus Spalte l_{10} eintragen)
<p>Zapfenlänge l_9</p>		<p>Zapfenlänge l_{10}</p>		<p>Zapfenlänge l_{10}</p>	

Zapfen
Z₂

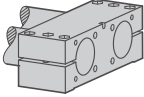
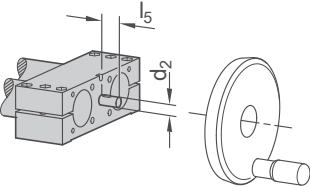
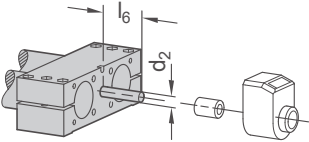
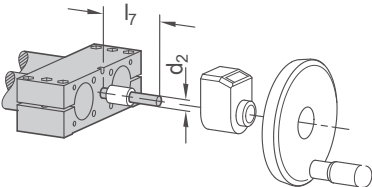
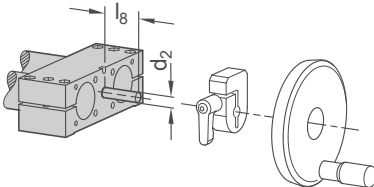
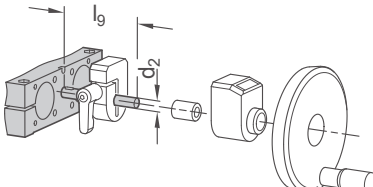
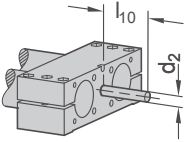
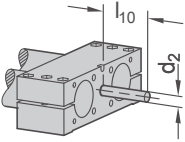
A	Ohne Zapfen	B	Zapfen für Handrad	C	Zapfen für Positionsanzeiger (Drehmomentstütze für $d_1=18$ erforderlich)
		 <p>Zapfenlänge l_5</p>		 <p>Zapfenlänge l_6</p>	
D	Zapfen für Positionsanzeiger und Handrad (Drehmomentstütze für $d_1=18$ erforderlich)	E	Zapfen für Klemmplatte und Handrad (nur für $d_1 \geq 30$)	F	Zapfen für Klemmplatte, Positionsanzeiger und Handrad (nur für $d_1 \geq 30$)
 <p>Zapfenlänge l_7</p>		 <p>Zapfenlänge l_8</p>		 <p>Zapfenlänge l_9</p>	
Gxx	Individuelle Zapfenlänge mit Passfedernut (für xx Werte aus Spalte l_{10} eintragen)	Hxx	Individuelle Zapfenlänge ohne Passfedernut (für xx Werte aus Spalte l_{10} eintragen)		
 <p>Zapfenlänge l_{10}</p>		 <p>Zapfenlänge l_{10}</p>			

BESTELLSCHLÜSSEL

Nennschlüssel | Zusatzschlüssel
VD2D - d₁ - w - l₁ - r - p - z₁ - z₂



ZUBEHÖR

- Handräder **VZH** → siehe Seite 356
- Positionsanzeiger **VZPM / VZPE** → siehe Seite 358 / 360
- Klemmplatten **VZK** → siehe Seite 362
- Drehmomentstützen **VZDD** → siehe Seite 368
- Winkelgetriebe **YLD** → siehe Seite 378
- Übertragungseinheiten **VA** → siehe Seite 370

AUF ANFRAGE

- Zusätzlich mitlaufende Schlitten
- Schlittenverbindungsplatten
- Mehrfachschlitten mit Scheren-Gleichlauf
- Faltenbalgabdeckungen